

## 磁性工具 MAGNETIC TOOL.



最佳選擇標章  
台灣優良產品金鑽獎

➤ METROLOGY 台灣黑馬牌全新系列磁性工具,乃源自於台灣精質開發和創新設計,各類型產品主要用於夾持百分表、千分表、槓桿表等指示量表或配合機械配件,夾持治具等在傳統及CNC車床、銑床、磨床、搪床、中心切削機等工作母機,專用機,及品管檢測校準之用

➤ 全系列磁性底座採用永久磁鐵, V型底部及側邊吸附力和固著力強, 不易脫落, 可承受極大之荷重

➤ 全系列產品均採用高鋼性鋼製夾持頭、固定桿、手臂和優質塑膠把手, 鎖固力強, 穩定性高

➤ 各系列產品均擁有其優異特性和優質性能, 可依客戶之量測需求而做適當選用 全系列產品保證高品質、高性能、絕對物超所值, 值得您信賴和採用



■ 磁性座【一般型】



最佳選擇標章  
台灣優良產品金鑽獎

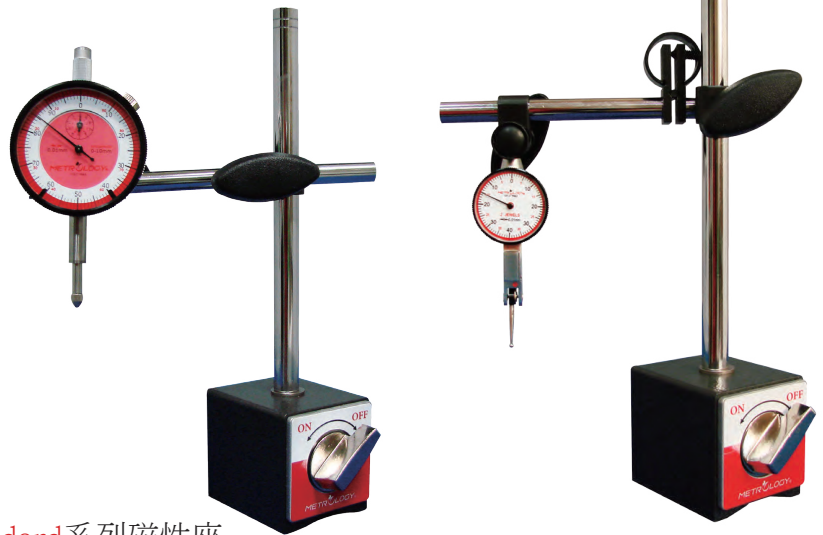

➤ METROLOGY® 台灣黑馬牌Standard系列磁性座

➤ 全鋼製夾持頭,硬質塑膠製手把和鍍鉻拋光處理固定桿,結構簡單,操作方便,鎖固力和穩定性高,是一款最具實用性,普及性和經濟價比之磁性表座系列產品

MS-N80K



MS-NF80K

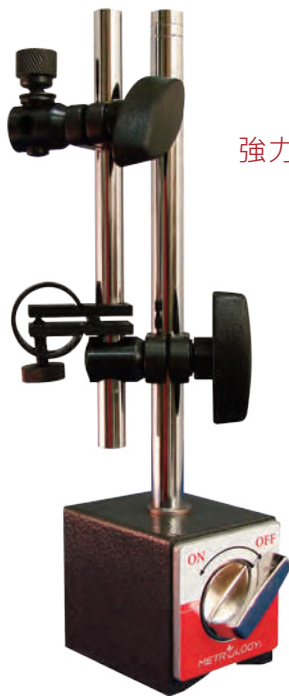

強力微調裝置

鍍鉻鋼桿

鋼製夾持頭

MS-NF100K



MS-NF130K



型號	底座尺寸(mm) (LxWxH)	磁力(kg)	主桿(mm)		副桿(mm)		重量(kg)
			長度	直徑	長度	直徑	
MS-N80K	60x50x55	80	176	12	165	10	1.5
MS-NF80K	60x50x55	80	176	12	150	10	1.5
MS-NF100K	73x50x55	100	225	16	165	14	2.3
MS-NF130K	117x50x55	130	355	20	210	14	3.7

\*裝表孔徑：Φ6.5 & Φ8.0mm

\*除MS-N80K外,其餘型號均附強力微調裝置

■ 磁性座【轉移&精密微調型】



最佳選擇標章  
台灣優良產品金鑽獎



➤ METROLOGY® 台灣黑馬牌Transfer系列磁性座

- 全鋼製高鋼性強力鎖緊夾持裝置和不鏽鋼拋光處理固定桿,鎖定緊密穩固,除了可用於現場一般機械上之工作物校準外,可將其吸附於基準滑塊上應用為轉移規於品管、精測室採用標準件和待測件進行比較量測
- 採用精密及穩固結構設計之微調裝置,定位性高,穩固性強,更有利於精密檢測及校準之用是一款具高度實用性和高品質、高精度之磁性表座系列產品

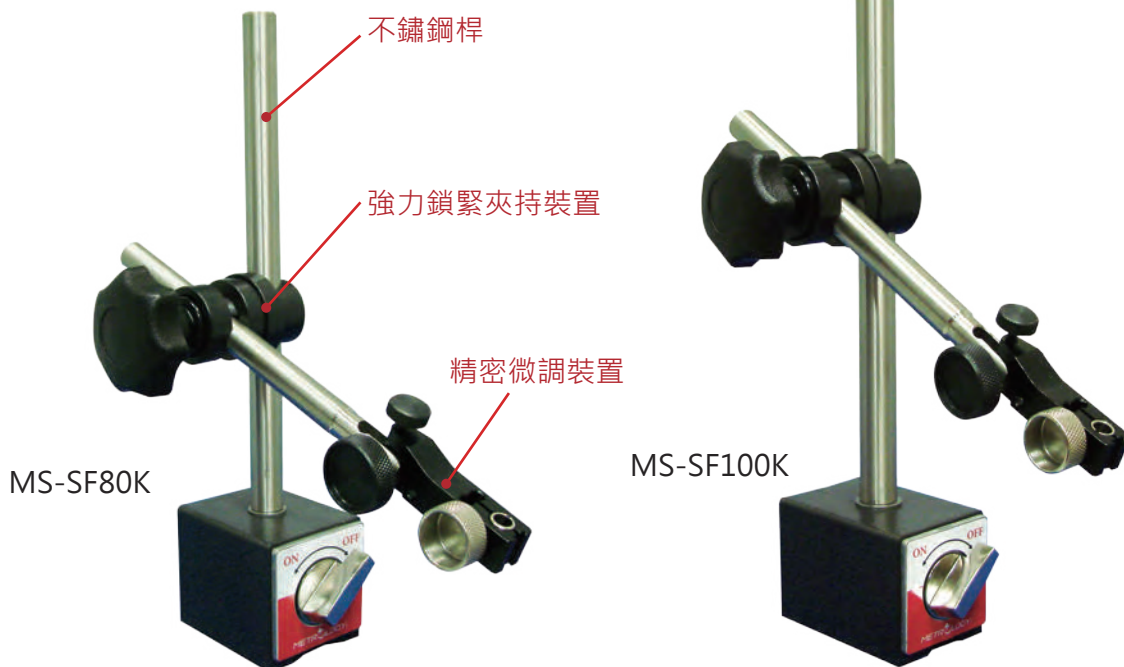

型號	底座尺寸(mm) (L x W x H)	磁力(kg)	主桿(mm)		副桿(mm)		重量(kg)
			長度	直徑	長度	直徑	
MS-SF80K	60x50x55	80	200	14	165	12	1.5
MS-SF100K	73x50x55	100	250	16	180	14	2.3

\*裝表孔徑：Φ6.0 & Φ8.0mm

■ 磁性座【機械萬向&一般微調型】



- METROLOGY 台灣黑馬牌 Mechanical universal 系列磁性座
- 輕量型鋁合金製紅色陽極處理,可萬向機械式定位固定手臂和鋼製球型關節,採用一般微調裝置,可輕易調整至任意位置和角度,定位後緊固即可鎖定以進行檢測
- 結構簡單,操作方便,定位性佳,是一款適用於工作現場使用,最具實用性和經濟價比之機械萬向磁性表座

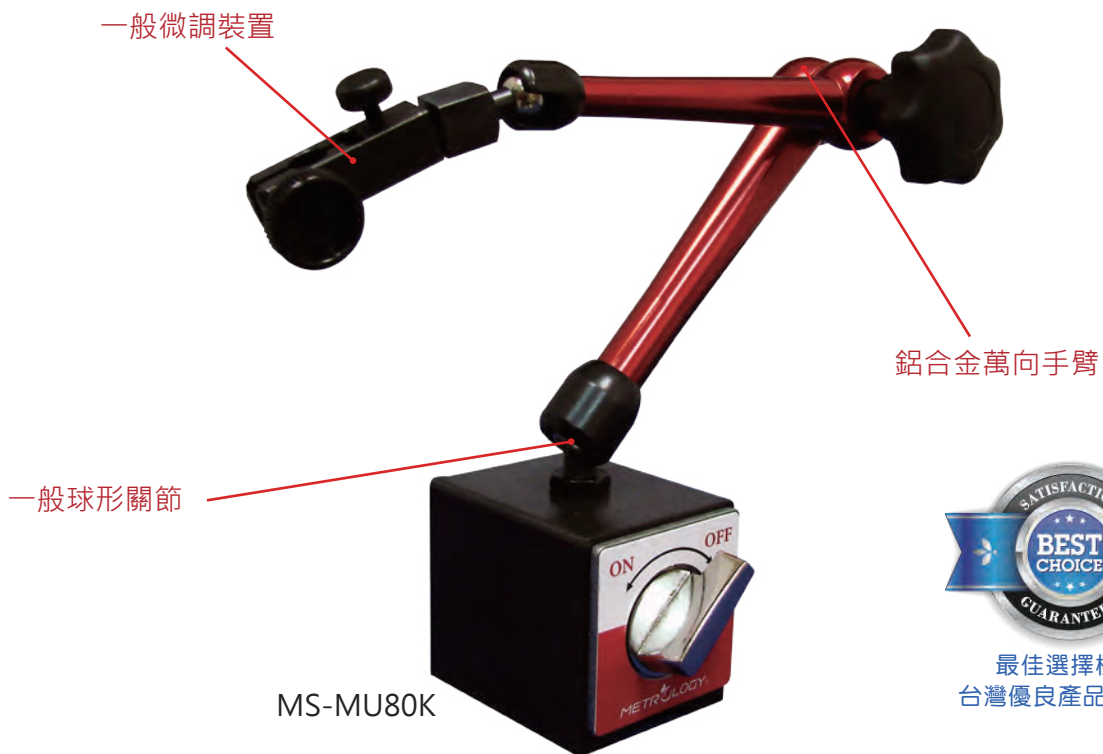

最佳選擇標章  
台灣優良產品金鑽獎

型號	底座尺寸(L x W x H)	磁力 (kg)	手臂長度 (mm)	重量 (kg)
MS-MU80K	60x50x55 mm	80	290	1.4
*裝表孔徑：Φ8.0mm				

■ 磁性座【機械萬向&精密微調型】



最佳選擇標章  
台灣優良產品金鑽獎

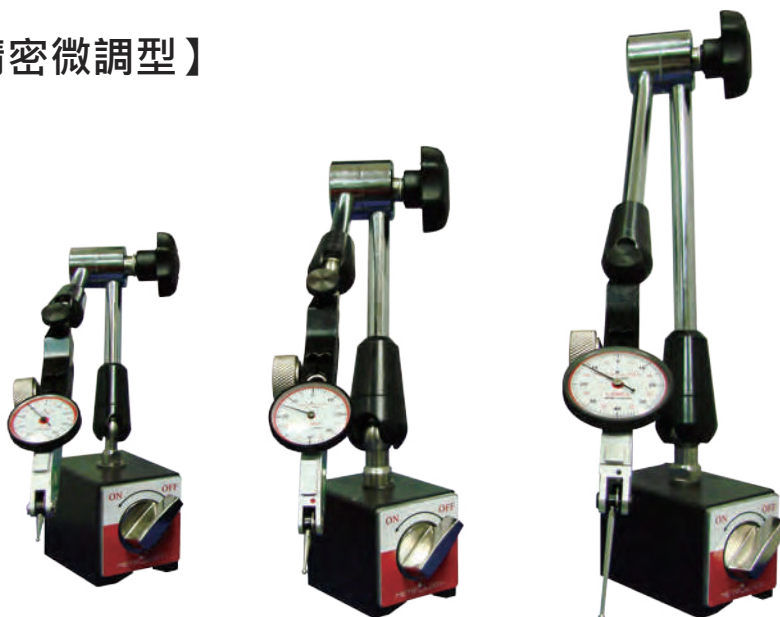

➤ METROLOGY 台灣黑馬牌 Mechanical universal Plus 系列磁性座

- 全鋼製鍍鉻拋光處理,可萬向機械式定位固定手臂和不鏽鋼一體成型球形關節設計和結構,可輕易調整至任意位置和角度,定位後即可輕易緊固鎖定以進行檢測,結構新穎,操作便利
- 採用精密及穩固結構設計之微調裝置,定位性高,穩固性強,更有利於精密檢測及校準之用,是一款適用於工作現場及品管室使用,具高度實用性和高品質、高精度之磁性表座系列產品



型號	底座尺寸(L x W x H)	磁力 (kg)	手臂長度 (mm)	重量 (kg)
MS-MU250L	60x50x55 mm	80	255	1.4
MS-MU350L	60x50x55 mm	80	350	1.8
MS-MU460L	73x50x55 mm	100	460	2.1

\*裝表孔徑：Φ6.0 & Φ8.0mm

■ 磁性座【油壓萬向&精密微調型】



最佳選擇標章  
台灣優良產品金鑽獎

➤ METROLOGY 台灣黑馬牌Hydraulic universal系列磁性座

- 鋁合金製紅色陽極處理,可萬向油壓式結構,強力高壓定位固定手臂和不鏽鋼一體成型球形關節,可輕易調整至任意位置和角度,定位後即可輕易緊固鎖定以進行檢測,結構新穎,操作便利
- 採用精密及穩固結構設計之微調裝置,定位性高,穩固性強,更有利於精密檢測及校準之用,是一款適用於工作現場及品管室使用,具高度實用性和高品質、高精度之油壓萬向磁性表座



鋁合金萬向手臂

MS-HU345L

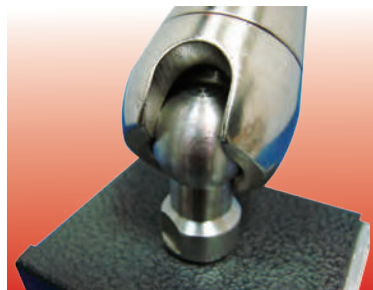

不銹鋼整體球形下關節



強力油壓緊固裝置



不銹鋼整體球形上關節



精密型穩固微調裝置

型號	底座尺寸(LxWxH)	磁力 (kg)	手臂長度 (mm)	重量 (kg)
MS-HU345L	60x50x55 mm	80	345	1.7
*裝表孔徑：Φ6.0 & Φ8.0mm		*可加裝延長桿以延伸手臂長度		

■ 磁性座【迷你型機械萬向】



最佳選擇標章  
台灣優良產品金鑽獎

➤ METROLOGY 台灣黑馬牌Mini mechanical universal系列磁性座

- MS-SU30K 鋁合金製紅色陽極處理,可萬向機械式定位固定手臂和鋼製球型關節,採用一般微調裝置,可輕易調整至任意位置和角度,定位後緊固即可鎖定以進行檢測
- MS-SU50K 全鋼製鍍鉻拋光處理,可萬向機械式定位固定手臂和不鏽鋼一體成型球型關節,可輕易調整至任意位置和角度,定位後即可輕易緊固鎖定以進行檢測,採用精密及穩固結構設計之微調裝置,定位性高,穩固性強,更有利於精密檢測及校準之用
- 結構新穎,操作便利,輕量小巧設計,易於攜帶,非常適用於檢測空間限制之場合使用,是一款適用於工作現場和精測室使用,具高度實用性和便利性之迷你型機械萬向磁性表座

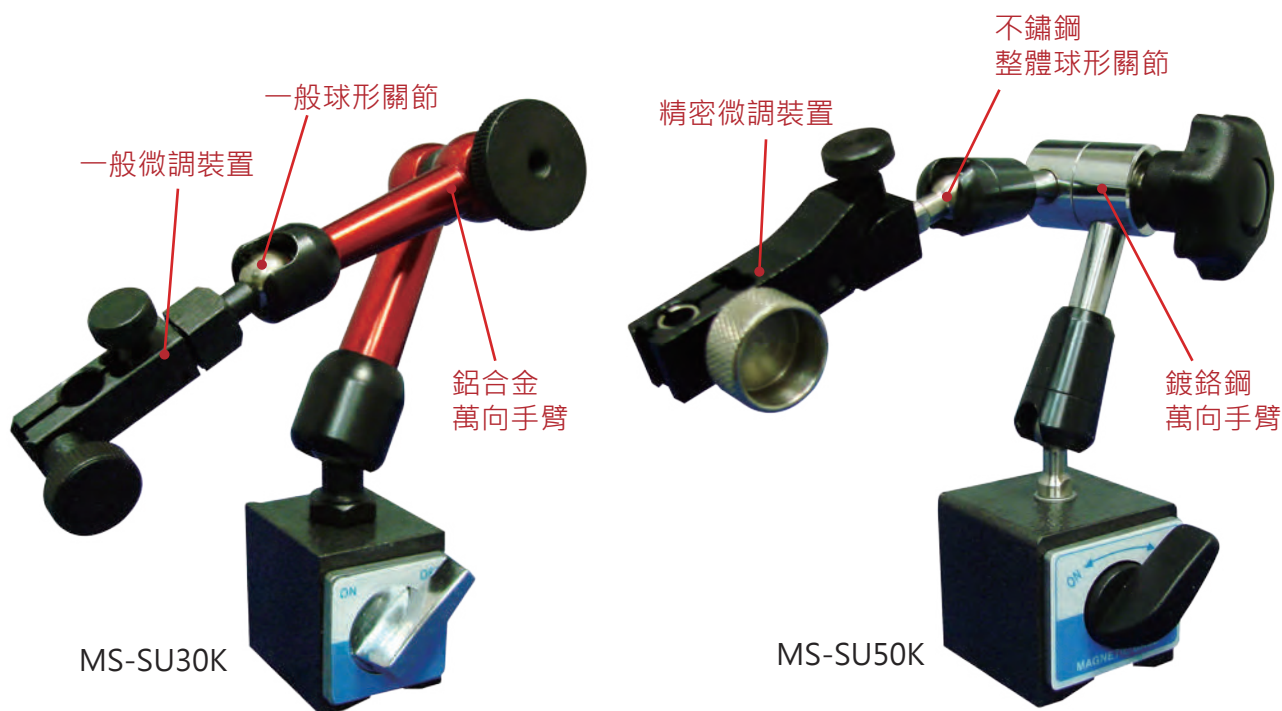

型號	底座尺寸(LxWxH)	磁力 (kg)	手臂長度 (mm)	重量 (kg)
MS-SU30K	35x30x35 mm	30	180	0.4
MS-SU50K	40x40x40 mm	50	187	0.7

\*裝表孔徑：Φ6.0 & Φ8.0mm

■ 磁性座【磁性三角台】



最佳選擇標章  
台灣優良產品金鑽獎

➤ METROLOGY 台灣黑馬牌Magnetic V-Block系列磁性座  
可應用於吸附圓柱型或方型45度工作物裝置於銑床,磨床或其它工作機械上  
進行銑削,研磨和其它加工

- 可置放於基準平台面上,並將圓柱型工件置放於90度精密V型槽面作為基準面以進行檢測
- 可置放於基準平台面上,並將工件吸附於V型頂面,側面,直角邊面作為基準邊以進行檢測

Top face

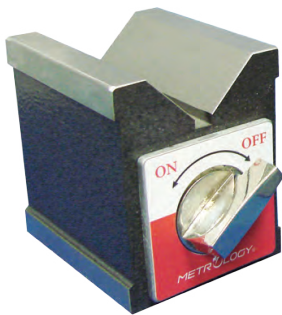

MV-70L

Bottom face

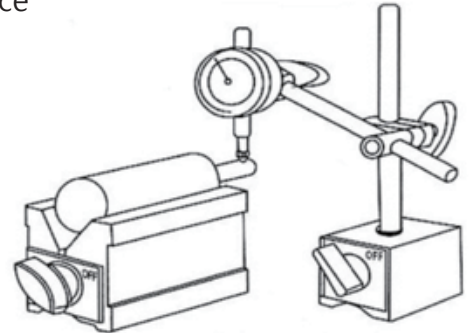
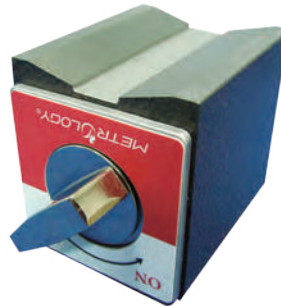

Top face

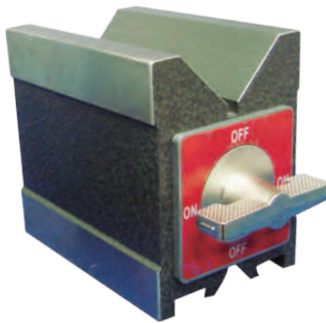

MV-100L

Bottom face

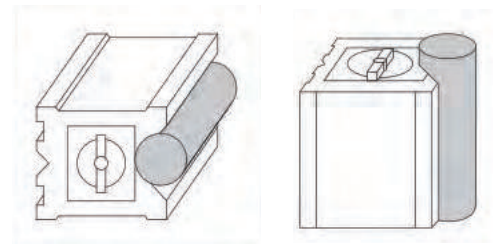
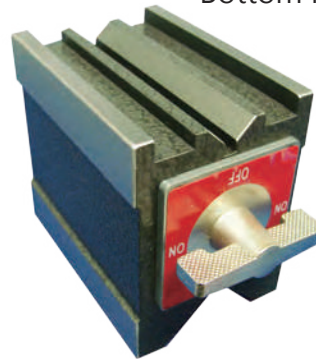

型號	底座尺寸(LxWxH)	磁力 (kg)	V 槽寬度 (mm)	重量 (kg)
MV-70L	70x60x72 mm	60	36	1.6
MV-100L	100x70x95 mm	70	46	4.0

V形槽對各基準面之平行度、垂直度：0.01mm

■ 磁性底座



型號	MS-30K	MS-50K	MS-80K	MS-100K	MS-130K	MS-160K
磁力(kg)	30	50	80	100	130	160
尺寸(mm)	30*35*35	40*40*40	60*50*55	73*50*55	117*50*55	120*50*55
螺牙(mm)	M5	M5	M8	M8	M10	M8